



**Marinotech Edelstahlhandel
GmbH & Co. KG**

Marschgehren 16 · 28779 Bremen
Deutschland / Germany

Tel. +49 421 - 69056 - 0
Fax +49 421 - 69056 - 50
info@marinotech.de

» www.marinotech.shop

» www.marinotech.de

Folgen Sie uns auch auf



marinotech
stainless steel fasteners



POS-Service

für Ihren Verkaufserfolg – online und stationär:
Bilder, Displays, Verpackungen, Systeme und mehr ...

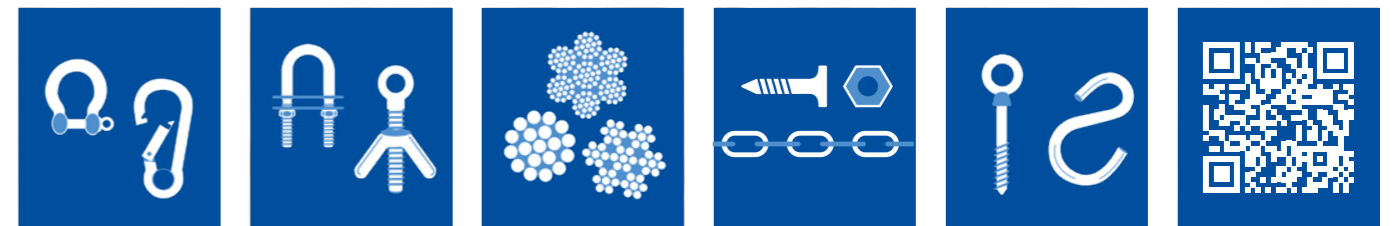

» Ein Plus für den Handel



Eines der größten Sortimente in Europa
im Bereich Edelstahlbefestigungsteile

Über 38.000 Artikel – in unterschiedlichen Variationen und Maßen

- > Präzise Qualitätskontrolle – für maximale Produktqualität
- > Verlässliche Verfügbarkeit
- > Schnelle Lieferung – durch verlässliche Partner in Transport & Logistik

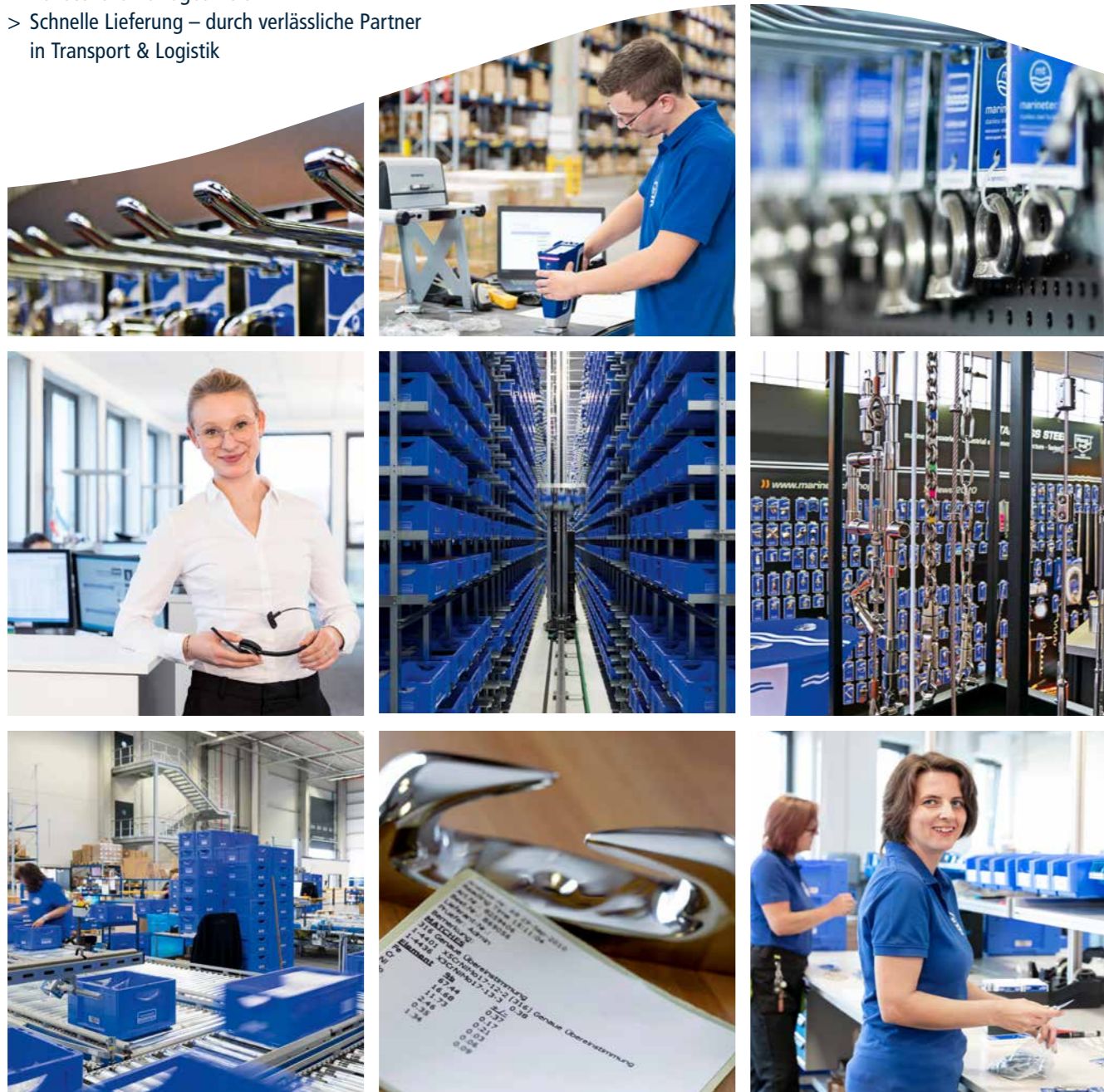

» Ihr Service- und POS-Werbetaam

Erfahrene Marketingprofis beraten Sie vor Ort und stehen Ihnen bei der Vermarktung mit Rat und Tat zur Seite



Einfacher Kontakt

Ob per Telefon, E-Mail, in einem Online- oder einem persönlichen Meeting – gemeinsam finden wir die beste Lösung.



Tel. +49 421 - 690 56 - 0

Mail pos@marinotech.de



Umfangreiche Expertise

Unser technisches Know-how und unsere Kreativität lassen Ihre Visionen Wirklichkeit werden. Wir verfügen über langjährige Erfahrungen im Bereich DIY und bieten Ihnen innovative Ideen und maßgeschneiderte Lösungen. Im stationären und im Online-Handel. Inklusive Abwicklung per EDI.



Gute Verpackungskonzepte

Wir bieten Ihnen eine Vielzahl an Präsentations- und Verpackungsmöglichkeiten. Auf den folgenden Seiten erhalten Sie einen Überblick. Daten- und Bildmaterial ist digital verfügbar.



Absatzsteigerung

Mit den richtigen Maßnahmen am Point of Sale stellen Sie Ihr Sortiment ins perfekte Licht, erhalten die optimale Aufmerksamkeit und sichern sich damit eine messbare Steigerung Ihrer Verkaufszahlen.



» Überall zuhause

Handel – Industrie – Maritimes – Architektur – Sport und Freizeit – Agrar ...



Unsere Produkte sind universell einsetzbar, darum kennen wir die Kundeninteressen in vielen Branchen. Entsprechend umfassend können wir Sie bei Vermarktung und Verkauf unterstützen.

Im stationären Bereich

Vor Ort – greifbar sein und die Kund*innen persönlich begeistern.

Nutzen Sie Ihren „Standort-Vorteil“ gegenüber dem Online-Handel: Holen Sie Ihre Kund*innen dort ab, wo sie sind. Zeigen Sie sich jederzeit gut sichtbar, aktuell und inspirierend. Bieten Sie ein angenehmes und erfolgreiches Käuferlebnis. Außerdem: Eine informative, umfassende Warenpräsentation erhöht nicht nur die Kundenzufriedenheit, sie entlastet auch Ihre Mitarbeiter*innen in der Beratung. Eine Win-win-Situation für alle!

Im stationären Handel bieten sich besonders gute Möglichkeiten, Blicke einzufangen, Bedarf zu wecken und Anregungen auf verwandte Produktsortimente zu geben.

Im Online-Handel

Jederzeit bereit: Der Online-Handel setzt andere Prioritäten

Schnelle Lieferbarkeit, umfassende Angebote einsehen und bequem von zuhause aus einkaufen – diese Kundenwünsche bedeuten für den erfolgreichen Online-Auftritt, dass alle Artikel schnell erfassbar und besonders attraktiv in Szene gesetzt werden müssen. Auch hier unterstützen wir Sie mit Bild- und Textmaterial, bester Verfügbarkeit und optimaler Logistik.

Denn: Mit der richtigen Präsentation am Point of Sale werden aus Kundenwünschen Warenkörbe und aus Warenkörben Käufe, Bestellungen und Lieferungen.

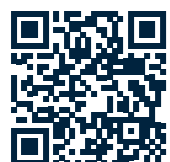

Einen Überblick unserer POS-Systeme für den Online- und den stationären Verkauf sowie weitere Details dazu finden Sie auf den folgenden Seiten dieser Broschüre und auf unserer Webseite.

POS-Service

» Persönlich auf Ihren Bedarf abgestimmt

Auf das richtige Sortiment kommt es an. Passend zu Ihrem Markt und zu Ihrem Kundenstamm. Darum stellen wir uns auf Sie ein:

1. Individuelle Artikelauswahl – fix und fertig konfektioniert

Stellen Sie Ihre Verkaufsdisplays selbst zusammen und wählen die gewünschten Produkte und Stückzahlen. Wir liefern Ihr SB-Programm komplett fertig konfektioniert mit Sichtfenster-Verpackungen bzw. offener Blisterkarte, inklusive Artikelbeschreibung, Artikelnummer und EAN-Code. Ganz wie Sie wünschen. Ein ausgereiftes Warenwirtschaftssystem unterstützt das Ganze.

2. Individuelle Beratung – auch vor Ort

Alle Möglichkeiten der Produktpräsentation werden anschaulich erklärt und umfassend aufgelistet.

3. Individuell gelabelt und bedruckt – Ihr Logo im Fokus

Vom Schraubenständer bis zur Blisterkarte erhalten Sie vieles individuell nach Ihren Vorgaben bedruckt und konfektioniert. In Ihrem persönlichen Corporate Design.

4. Individueller Datenaustausch

EDI – Austausch von Lagerdaten und Übermittlung der aktuellen Lagerbestände für eine nahtlose Integration in Ihre Systeme sind für uns selbstverständlich.



Immer wenn Sie dieses Zeichen sehen,

können wir das Produkt für Sie individualisieren, mit Ihrem Logo versehen oder zum Beispiel auch den Kunden speziell mit einem Slogan oder einer Werbeaussage ansprechen.

Sonderanfertigungen

Ihre Wunschpräsentation ist nicht dabei? Sie haben etwas ganz Spezielles im Sinn? Sie wollen eine umfassendere POS-Umstellung? Eine ganzheitliche Neuausrichtung? Fragen Sie uns einfach:

Tel. +49 421 - 690 56 - 0

» Verpackungen und Systeme

für den stationären Einzel- und Fachhandel ebenso wie für den Baumarkt.
Verkaufsstände, Displays, Lochwände, Blisterkarten und mehr

Für kleine und große Präsentationsflächen. Als Wandoption, am Boden und auf dem Tresen.

Verpackungen und Displays auch in kleineren Mengen.

Optimiert für alle Marinetech-Artikel.

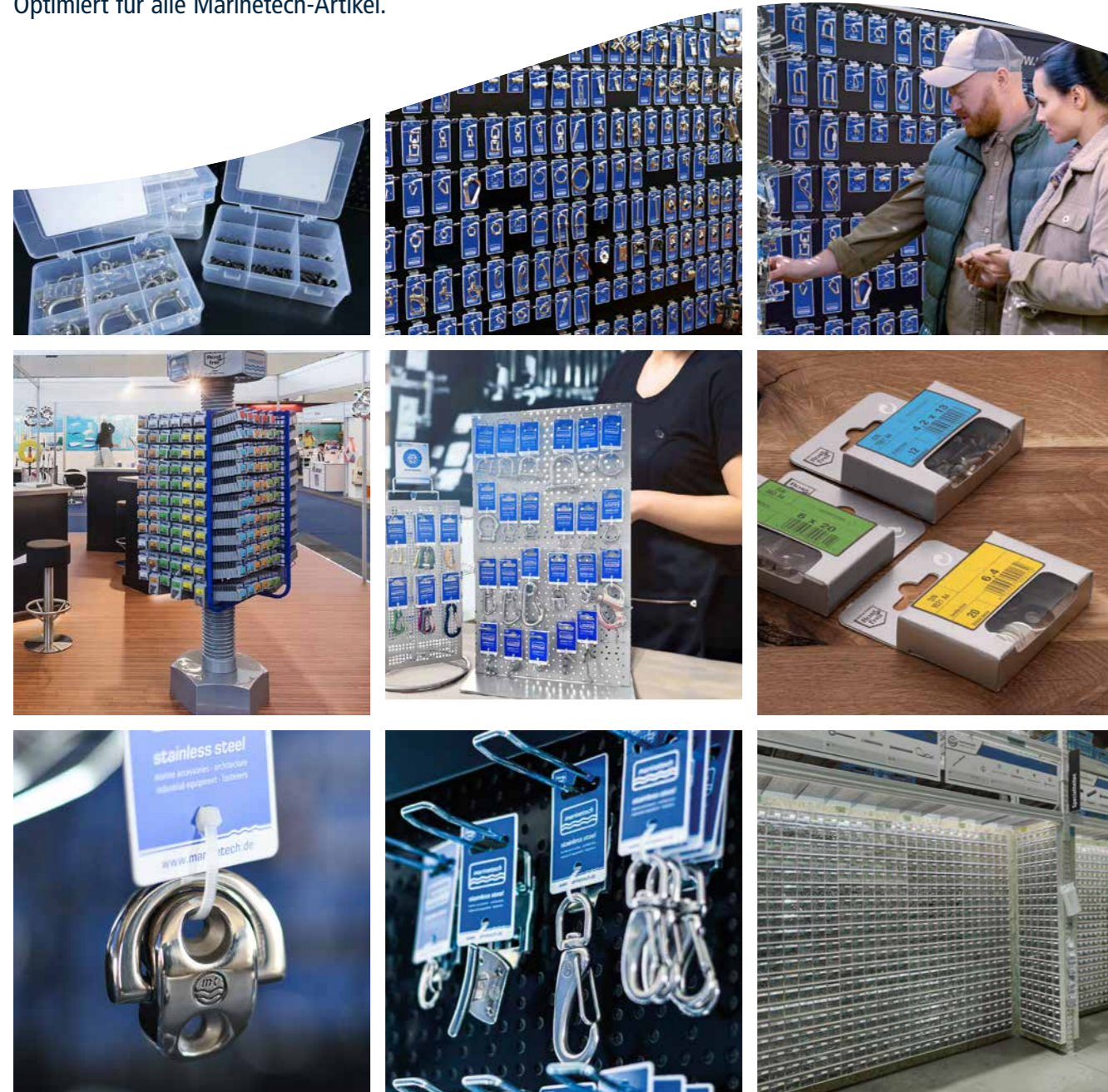

» Ständer und Displays

Echte Hingucker: attraktive Produktpräsentationen

Aufmerksamkeitsstark, langlebig, sicher. Einfach in der Nutzung, leicht zu pflegen und zu bestücken. Wir bieten eine Fülle an Möglichkeiten, unsere Artikel im Verkaufsraum zu präsentieren und unterstützen Sie dabei.

Schraubenständer für SB-Schachteln

Fertig konfektioniert, individuell oder mit unserem Standard-Sortiment an Schrauben, Scheiben und Muttern



in A2/ AISI-304,
Nr. 800002SB



oder A4/ AISI-316
Nr. 900004SB

Origineller und auffälliger drehbarer Verkaufsständer.

- Platz für 245 unterschiedliche gängige Schraubenabmessungen
- Platzsparende Maße! Grundfläche: ca. 1 m², Höhe: ca. 2 m
- Keine unterschiedlichen Preisgruppen im EK- und VK-Preis
- SB-Schachteln mit Sichtfenster und Produktabbildung, EAN-Code
- Einfache Nachbestellung der SB-Schachteln im 10er-Karton
- Material: Stahl, blau oder schwarz lackiert

SB-Verkaufsständer „kompakt“: flexibel einteilbar für Schrauben & Co. in SB-Schachteln und Blisterware

Nr. SB0001ST

Eleganter drehbarer Verkaufsständer.

- Platz für bis zu 200 Artikel
- Platzsparende Maße: vier Seiten à 0,30m Breite
- Grundfläche: ca. 0,5m², Höhe: ca. 1,80 m
- Material: Stahl, schwarz lackiert



Tisch- und Tresen-Display: flexibel einteilbar, für Schrauben & Co. in SB-Schachteln und Blisterware

Für Sonderangebote und Impulsartikel.
Warenpräsentation auf kleinstem Raum.
In unterschiedlichen Varianten verfügbar.

Verkaufswand mit Haken: flexibel einteilbar für Schrauben & Co. in SB-Schachteln und Blisterware

Fertig konfektioniert, individuell oder mit unserem Standard-Sortiment.

Die Blisterwand präsentiert Ihr Produkt-Sortiment attraktiv und übersichtlich. Sie besteht aus Modulen in unterschiedlichen Ausführungen und ist beliebig erweiterbar.

- Modulmaße: Breite: 1,25 m, Höhe: ca. 2,20 m
- Material: Stahl, schwarz lackiert (Lochblech)
- Hakenlänge frei wählbar, z. B. 100 mm oder 200 mm

Multistore-System mit transparenten Schütten

Die optimale Lösung für Ordnung, Übersicht und Staubfreiheit.

Das System bietet unterschiedliche Boxgrößen, die zusammengesetzt auf die gleiche Regalbreite kommen. Die Kippbehälter lassen sich nach vorne kippen oder komplett entnehmen. Der Erweiterung in Breite und Höhe sind keine Grenzen gesetzt. Als Wandregal für den Verkaufsraum oder als Standregal.

- Beispiel bestückt mit: 1 x 9er-Box, 2 x 6er-Box, 2 x 5er-Box
- Außenmaße Beispiel: 601 x 163 x 730 mm
- Material: Kunststoff

Kartonage für Halbpalette mit Ihrem Aufdruck oder im Marinetech-Design

Je nach Artikel und Mengenvorgabe fertigen wir die Displays individuell nach Ihren Wünschen aus hochfestem langlebigen Karton.

Gerne besuchen wir Sie vor Ort, gleichen gemeinsam mit Ihnen Ihre räumlichen Möglichkeiten ab und erstellen Pläne und Umsetzungen, die die Produktauswahl mit eventuell eigener Verpackung berücksichtigen.



Verpackung / Etikettierung

Vom Design über die Erstellung bis zur Konfektion. Sie wünschen einen eigenen Karton/ Blisterkarte, eine individuelle Banderole oder ein Label für ein Produkt? Gerne setzen wir uns mit Ihnen zusammen und erstellen die passende und verkaufsfördernde Verpackung.



Sortimentsboxen im Marinetech- Design oder nach Ihren Vorgaben

Fertig konfektioniert, individuell oder mit unserem Standard-Sortiment.

Art.-Nr. 815217

- Maße: 180 x 130 x 35 mm
- 9 Fächer
- Material: Kunststoff



Blisterkarten

Sauber aufgehängt und gut präsentiert.

Konfektionierte Produkt-Blisterkarten mit Euro-Standard Lochung für einfache Handhabung und Bestückung. Alle relevanten Infos auf einen Blick: EAN-Code, Artikelbeschreibung und -nummer.

- Material: Kunststoff oder Karton – die nachhaltige Lösung



Sie benötigen Deckenhänger, Bildmaterial für Anzeigen und Prospekte, Plakate oder Videomaterial?

Rufen Sie uns gerne an: **Tel. +49 421 - 690 56 - 0**

Alles von vornherein im Blick: mit der Mixed Reality-Brille

Wie passt der Marinetech-Schraubenständer ins Ladenkonzept? Wo lässt sich die Lochblechwand am besten installieren? Mit der Mixed Reality-Brille sehen Sie Ihr Produktplacement bereits vor der Realisierung. Die Brillen-Ansicht wird parallel auf einem Tablet abgebildet. So können Sie eigene Konzepte speichern und vergleichen. Raumplanung par excellence!



» Für den Online-Handel ...

Optimieren Sie Ihren Online-Vertrieb mit unseren Lösungen

Sie vertreiben Marinetech-Produkte über den eigenen Webshop? Wir stellen Ihnen gern hochwertiges Bild- und Textmaterial zur Verfügung und unterstützen Sie mit unserer Expertise – für einen erfolgreichen E-Commerce.



Produktbilder

Professionelle, scharfe und detaillierte Fotos als Freisteller – für eine ansprechende und informative Produktpräsentation für den Desktop und mobile Endgeräte.



Imagebilder

Auf Wunsch erhalten Sie auch attraktive Imagebilder oder Bilder in der Anwendung. Sprechen Sie uns darauf an!

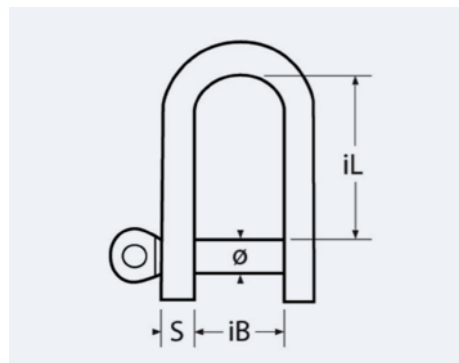

Technische Informationen und Maßzeichnungen

Genau technische Zeichnungen mit Bemaßung für alle Artikel. Außerdem Tabellen mit Größen und Mengenangaben etc.

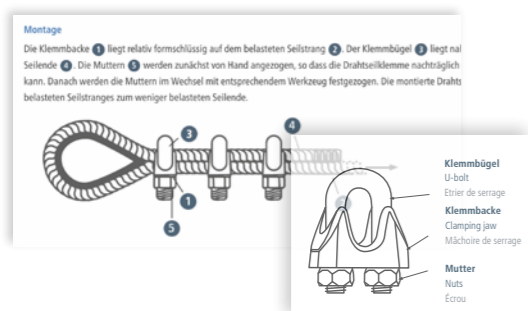

Manuals und Bedienungsanleitungen

Klar strukturierte und leicht verständliche Anleitungen, zum Teil als Videos, für komplexe mehrteilige Produkte mit Erklärungsbedarf.

» Meet Marinetech online

» www.marinetech.shop » www.marinetech.de



Webshop



Newsletter



Website



LinkedIn



Instagram

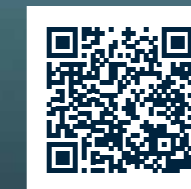

Youtube

Folgen Sie uns auf LinkedIn, Instagram und Youtube, um immer die neuesten Updates zu erhalten! Erfahren Sie als Erster von interessanten Aktionen und erhalten exklusive Einblicke hinter die Kulissen.